

BeoLab 9

Guida



ATTENZIONE: per evitare il rischio di incendi o scariche elettriche, non esporre questo apparecchio a pioggia o umidità. Non esporre l'apparecchio a gocciolii o spruzzi e non collocare oggetti contenenti liquidi, ad esempio vasi, sopra di esso.

Per scollegare completamente l'apparecchio dall'alimentazione CA, scollegare il cavo dell'alimentazione dalla presa CA.



Il simbolo del triangolo con la saetta avvisa l'utente della presenza di una pericolosa corrente non isolata all'interno del prodotto, abbastanza potente da costituire un rischio di scosse elettriche.



Il simbolo con il punto esclamativo avvisa l'utente della presenza di importanti istruzioni sul funzionamento e la manutenzione nella documentazione che accompagna il prodotto.

Questa Guida descrive la configurazione e la preparazione per l'uso di una coppia di diffusori. Contiene inoltre informazioni utili nel caso i diffusori debbano essere in seguito spostati o la loro configurazione modificata.

Seguire attentamente le istruzioni riportate in questa Guida.

Uso quotidiano, 4

Informazioni sull'uso, il sistema di protezione integrato e la pulizia dei diffusori.

Configurazione dei diffusori, 5

Importanti informazioni da consultare prima della configurazione dei diffusori.

Collegamenti dei cavi, 6

Informazioni su prese, interruttori e cavi e sul collegamento all'impianto dei diffusori.

Posizionamento dei diffusori a seconda della conformazione della stanza, 8

Informazioni sull'interruttore POSITION e sulla sua configurazione per il posizionamento di ciascun diffusore nell'ambiente (allineamento dei bassi).

Uso quotidiano

Dopo aver installato i diffusori secondo la modalità descritta nelle pagine successive, collegare l'intero impianto alla rete di alimentazione elettrica. Le spie luminose diventano rosse, a indicare che i diffusori sono in modalità standby, pronti per essere utilizzati.

I diffusori sono stati progettati per rimanere in modalità standby quando non sono utilizzati.

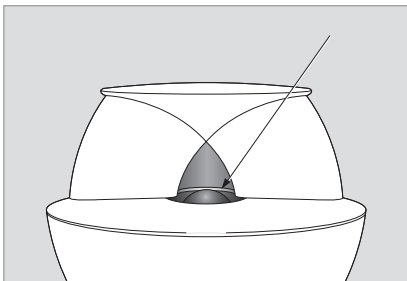

La spia luminosa è ubicata dietro la membrana della lente acustica del diffusore.

Accensione e spegnimento

Ogni volta che l'impianto viene acceso, si accendono anche i diffusori e la spia luminosa diventa di colore verde. Se si spegne nuovamente l'impianto, i diffusori ritornano in modalità standby.

Pulizia del diffusore

Pulire le superfici impolverate utilizzando un panno asciutto e morbido. Se necessario, rimuovere macchie di grasso o sporco persistente con un panno morbido, che non lascia residui, bagnato in acqua tiepida e ben strizzato.

Non usare mai un aspirapolvere per pulire la membrana della lente acustica del diffusore.

Il materiale in panno anteriore può essere tuttavia pulito con un aspirapolvere dotato di una bocchetta a spazzola e impostato sulla potenza minima.

Non pulire i componenti del diffusore con alcol o altri solventi.

Protezione del diffusore

Ciascun diffusore è dotato di un sistema di protezione termica che previene possibili danni dovuti a surriscaldamento. In caso di errore – o se il diffusore si surriscalda – il sistema imposta automaticamente i diffusori in standby e la spia luminosa diventa gialla.

Per ripristinare l'audio:

- > Scollegare il diffusore dalla rete di alimentazione elettrica.
- > Attendere che il sistema si resettì o si raffreddi (circa 3–5 minuti).
- > Ricollegare il diffusore alla rete di alimentazione elettrica.

Se il problema persiste, contattare il proprio rivenditore Bang & Olufsen.

Si raccomanda di seguire la seguente procedura quando si configurano i diffusori:

- Scollegare l'impianto dalla rete di alimentazione.
- Collegare i diffusori e impostare l'interruttore LINE–RIGHT–LEFT su ciascun diffusore nel modo descritto nella sezione "Collegamenti dei cavi", pp. 6–7).
- Configurare l'interruttore FREE–WALL–CORNER sulla corretta impostazione su ciascun diffusore. Questa operazione è descritta nella sezione "Posizionamento dei diffusori a seconda della configurazione della stanza" (pp. 8–9).
- Ricollegare l'impianto alla rete di alimentazione elettrica.

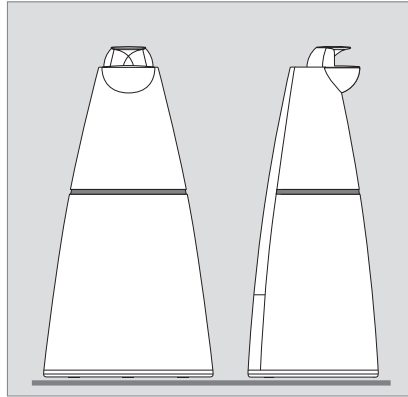

È necessario che i diffusori vengano posizionati in verticale sulla base oppure su una superficie solida e piana.

Precauzioni

- Accertarsi di posizionare e collegare i diffusori nel modo indicato nelle istruzioni fornite nella presente Guida. Per evitare lesioni, utilizzare solamente stand e staffe a parete approvati da Bang & Olufsen.
 - I diffusori possono essere spenti completamente solo scollegandoli dall'alimentazione elettrica. Collegare quindi i diffusori a una presa a muro facilmente accessibile.
 - Non tentare di aprire i diffusori. Tali operazioni devono essere eseguite da personale tecnico qualificato.
 - I diffusori sono stati realizzati per un utilizzo solo in ambienti domestici privi di umidità e in cui la temperatura sia compresa tra 10° e 40° C.
- Per una qualità audio ottimale, non ubicare i diffusori in spazi chiusi e angusti e non posizionare alcun oggetto di fronte a essi.
 - Orientare la parte anteriore dei diffusori verso la posizione di ascolto.

Collegamenti dei cavi

I diffusori possono essere utilizzati con impianti video, audio e link Bang & Olufsen, nonché con impianti non prodotti da Bang & Olufsen.

Per ulteriori informazioni sulle prese del proprio impianto, consultare la Guida fornita con il sistema.

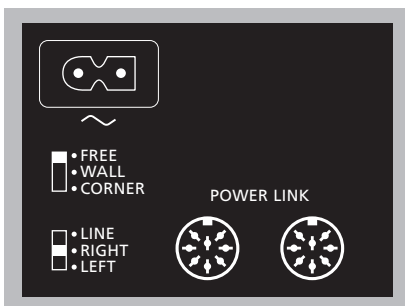

Pannello collegamenti

Interruttore FREE-WALL-CORNER

Questo interruttore ha tre impostazioni. L'uso dipende dalla posizione dei diffusori. Questa operazione è descritta nella sezione "Posizionamento dei diffusori a seconda della configurazione della stanza" (pp. 8-9).

Interruttore LINE-RIGHT-LEFT

Questo interruttore ha tre impostazioni. Impostare l'interruttore su RIGHT o LEFT, se si collegano i diffusori a un impianto Bang & Olufsen. Impostare l'interruttore su LINE, se si collegano i diffusori a un impianto non prodotto da Bang & Olufsen.

Prese POWER LINK

Queste prese servono a collegare altri dispositivi a un impianto Bang & Olufsen. Tuttavia, se l'interruttore LINE-RIGHT-LEFT è impostato su LINE, è possibile utilizzare una delle prese Power Link per collegare il diffusore a un impianto non Bang & Olufsen.

~

Preso utilizzata per il collegamento all'alimentazione di rete.

Le prese e i due interruttori si trovano sul retro del diffusore. Rimuovere il coperchio per accedere alle prese e agli interruttori.

Collegamento a impianti Bang & Olufsen

Per collegare i diffusori al proprio impianto, utilizzare cavi Power Link Bang & Olufsen.

Impostare l'interruttore LINE-RIGHT-LEFT su RIGHT o LEFT, che indicano rispettivamente i canali audio destro e sinistro.

Collegamento a impianti non prodotti da Bang & Olufsen

Utilizzare uno speciale adattatore con un normale spinotto phono/RCA su una estremità e uno spinotto DIN sull'altra ('Cavo per segnale linea' – accessorio opzionale, disponibile presso i rivenditori Bang & Olufsen).

Impostare l'interruttore LINE-RIGHT-LEFT su LINE.

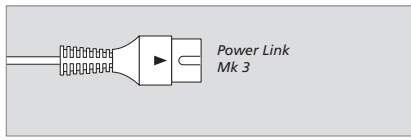
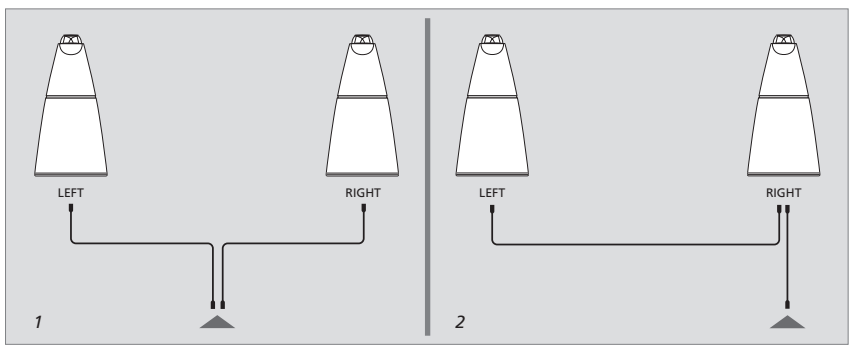

Cavi Power Link: utilizzare i cavi contrassegnati con un triangolo sulla spina. Non utilizzare cavi di tipo vecchio, che possono causare rumore e ridurre la qualità dell'audio.

Collegamenti Power Link: i collegamenti Power Link veicolano i segnali audio di destra e di sinistra. Pertanto, è possibile:

- 1 Portare un cavo Power Link dall'impianto Bang & Olufsen direttamente a ciascun diffusore.
- Oppure
- 2 Portare un cavo dall'impianto Bang & Olufsen al primo diffusore e quindi portare un altro cavo Power Link dal primo diffusore al successivo. Ciò consente di ridurre al minimo la quantità di cavi utilizzata.

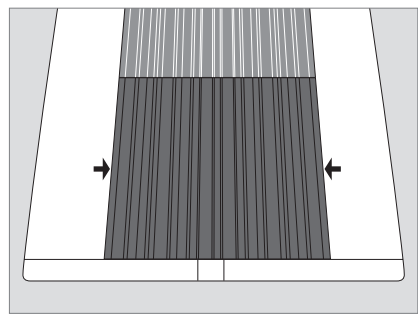
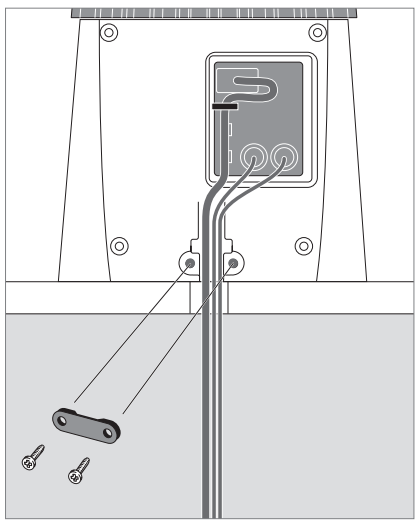

Coperchio del pannello dei collegamenti: è possibile rimuovere il coperchio tenendolo per i bordi sinistro e destro, indicati dalle due frecce.

Una volta effettuati tutti collegamenti e fissato i cavi, montare il coperchio inserendo i quattro piccoli tasselli sul retro del coperchio nei fori corrispondenti sul diffusore.

Fissaggio dei cavi: per ragioni di sicurezza, il cavo dell'alimentazione elettrica deve essere fissato al diffusore. Inserire il cavo dell'elettricità sotto la piccola staffa sul pannello dei collegamenti e posizionare quindi tutti i cavi in corrispondenza del morsetto. Fissare il morsetto con le due viti.

Posizionamento dei diffusori a seconda della configurazione della stanza

I diffusori possono essere posizionati praticamente ovunque nella stanza. Il suono più naturale sarà tuttavia ottenuto posizionando i diffusori secondo le istruzioni riportate in queste pagine.

Il sistema della *Acoustic Lens Technology* assicura un migliore equilibrio fra le frequenze alte provenienti direttamente da ciascun diffusore e il suono riflesso nella stanza. Il sistema assicura inoltre un corretto equilibrio tonale nell'area davanti al diffusore.

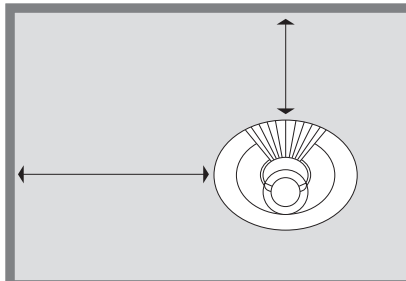

Misurazioni Le distanze sono misurate secondo lo schema illustrato a sinistra (il diffusore è visto dall'alto).

Interruttore FREE-WALL-CORNER

Se un diffusore è posizionato in un angolo oppure vicino a una parete, il livello dei toni bassi viene potenziato rispetto al livello dei bassi diffuso da un altoparlante collocato in una posizione più libera.

Per rimuovere l'eccessiva quantità di bassi e assicurare che il livello dei toni bassi sia adatto alla collocazione scelta per il diffusore, basta utilizzare l'interruttore FREE-WALL-CORNER. L'impostazione corretta dell'interruttore dipende dalla distanza tra il diffusore, le pareti e gli angoli dell'ambiente di utilizzo.

Utilizzare le indicazioni qui riportate e gli esempi e le immagini alla pagina successiva per decidere quale delle tre impostazioni per l'interruttore POSITION selezionare su ciascun diffusore.

FREE

Utilizzare questa impostazione se il diffusore è posizionato a più di 20 cm dalla parete e a non meno di 65 cm da un angolo – vedi area in grigio nell'illustrazione alla pagina seguente.

WALL

Utilizzare questa impostazione se il diffusore è posizionato a meno di 20 cm dalla parete e a non meno di 65 cm da un angolo – vedi aree in grigio lungo le pareti nell'illustrazione alla pagina seguente.

CORNER

Utilizzare questa configurazione se il diffusore è posizionato in un angolo – vedi aree in grigio scuro nell'illustrazione alla pagina seguente.

FREE

 WALL

 CORNER

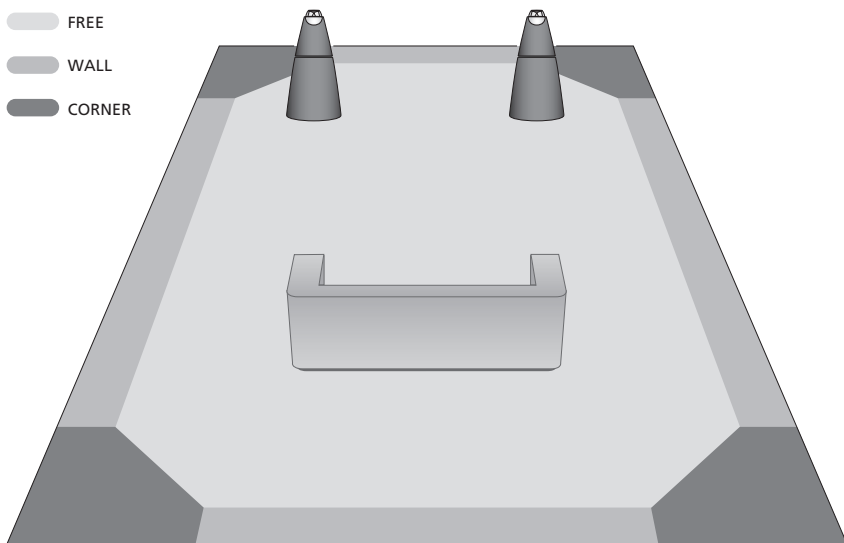

Zone di posizionamento: le tre impostazioni (FREE-WALL-CORNER) corrispondono alle diverse zone di posizionamento in grigio qui illustrate. Le zone di posizionamento e gli esempi qui sotto sono riportati solo a scopo informativo, pertanto è possibile impostare l'interruttore su una qualsiasi delle tre impostazioni disponibili.

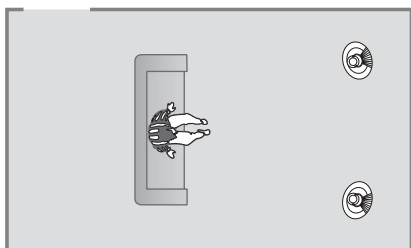

Esempio 1: i diffusori sono collocati a un'estremità della stanza, ma non contro la parete di fronte all'ascoltatore e non vicini alle pareti laterali. L'interruttore va quindi impostato su FREE su entrambi i diffusori.

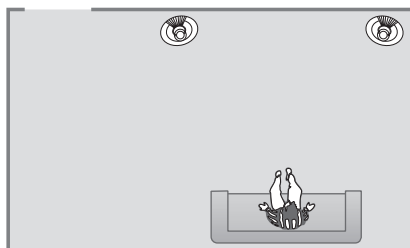

Esempio 2: un diffusore è posizionato contro la parete e l'altro in un angolo. Il diffusore sinistro va quindi impostato su WALL e quello destro su CORNER.

Per una configurazione con subwoofer BeoLab 2

Come descritto nella Guida di BeoLab 2, il subwoofer ha un interruttore di configurazione (SETUP) che può essere impostato su 1, 2 o 3. Le impostazioni dell'interruttore consentono di adattare l'output di BeoLab 2 secondo i livelli di sensibilità dei diversi diffusori.

Se si collegano due diffusori BeoLab 9 a un impianto con BeoLab 2, si consiglia di impostare l'interruttore SETUP di BeoLab 2 su 1.

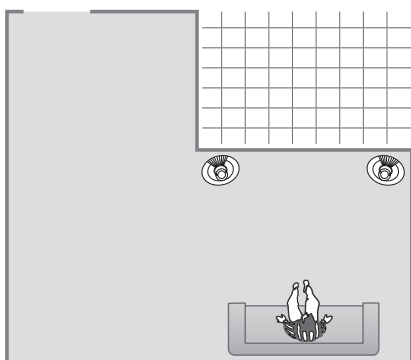

Esempio 3: come nell'esempio 2, un diffusore è posizionato contro la parete e l'altro in un angolo. La forma della stanza non ha alcuna influenza sull'impostazione da selezionare. Il diffusore sinistro va quindi impostato su WALL e quello destro su CORNER.



Rifiuti di apparecchiature elettriche ed elettroniche (WEEE) – Protezione dell'ambiente

Il Parlamento europeo e il Consiglio dell'Unione Europea hanno varato la Direttiva sui rifiuti di apparecchiature elettriche ed elettroniche (WEEE). Lo scopo di tale Direttiva è prevenire l'accumulo di rifiuti di apparecchiature elettriche ed elettroniche e promuoverne il riutilizzo, il riciclaggio e altre forme di recupero. In quanto tale, la Direttiva si rivolge a produttori, distributori e consumatori.

La Direttiva WEEE richiede che sia i produttori che i consumatori smaltiscano apparecchiature e componenti elettrici ed elettronici nel rispetto dell'ambiente e che vengano riutilizzati o recuperati per i materiali o come fonte di energia. Apparecchiature e componenti elettrici ed elettronici non devono essere smaltiti con i normali rifiuti domestici, ma devono essere raccolti e smaltiti separatamente.

I prodotti e le apparecchiature da raccogliere per il riutilizzo, il riciclaggio e altre forme di recupero sono contrassegnati con il simbolo riportato al lato.

Smaltire apparecchiature elettriche ed elettroniche tramite gli appositi sistemi di raccolta disponibili nel proprio Paese consente di tutelare l'ambiente e la salute umana e di contribuire all'uso razionale delle risorse naturali. La raccolta di apparecchiature e rifiuti elettrici ed elettronici evita la potenziale contaminazione dell'ambiente con le sostanze pericolose presenti in questi prodotti.

Per informazioni sulla procedura di smaltimento corretta per il proprio Paese, rivolgersi a un rivenditore Bang & Olufsen.

Le specifiche tecniche, le funzioni e il relativo utilizzo possono essere modificate senza preavviso.

Solo per il mercato statunitense

NOTA: questa apparecchiatura è stata testata ed è risultata conforme ai limiti previsti per i dispositivi digitali di classe B, ai sensi della parte 15 delle normative FCC. Questi limiti sono stabiliti per fornire una protezione adeguata contro le interferenze dannose in un'installazione residenziale.

La presente apparecchiatura genera, utilizza e può irradiare energia in frequenza radio e, se non installata e utilizzata in conformità alle istruzioni del fabbricante, può causare interferenze dannose alle comunicazioni radio. Non esiste tuttavia alcuna garanzia che tali interferenze non si verifichino in una determinata situazione. Qualora la presente apparecchiatura generasse interferenze dannose ai segnali radiofonici o televisivi, verificabili accendendo e spegnendo l'apparecchio stesso, si consiglia di cercare di rimediare all'inconveniente mediante una o più delle seguenti misure:

- Orientare o posizionare diversamente l'antenna di ricezione.
- Aumentare la distanza tra l'apparecchio e il ricevitore.
- Collegare l'apparecchiatura a una presa elettrica su un circuito diverso da quello a cui è collegato l'apparecchio ricevente.
- Consultare il rivenditore o un tecnico radio/TV specializzato.

Solo per il mercato canadese

Questo apparecchio digitale di classe B è conforme a tutte le normative canadesi sulle apparecchiature che generano interferenze.



Questo prodotto soddisfa le condizioni indicate nelle direttive UE 89/336 e 73/23.

